

10 березня 2023 року

Шановні пані та панове!

Всеукраїнська благодійна організація «Інститут місцевого розвитку» (ІМР), яка забезпечує реалізацію проєкту «Незламні школи Тростянецької ОТГ» (Support to Trostianets CTC (3 educational establishments) in resumption of the educational process in establishments damaged during the hostilities and occupation, фінансується Фондом "Партнерство за сильну Україну", Grant Agreement Number 013-GA-02), оголошує про закупівлю *робіт із заміни зовнішніх вікон та входних дверей в будівлях закладі освіти Тростянецької ОТГ: заклад середньої освіти I-III ступенів - заклад дошкільної освіти №5 Тростянецької міської рада корпус №2*

Метою проєкту «Незламні школи Тростянецької ОТГ» є забезпечення сталості та безперервності освіти для дітей, відновлення освітньої інфраструктури, заощадження енергоресурсів шляхом впровадження енергоефективних заходів під час реконструкції системи опалення та заміни зруйнованих вікон та дверей в будівлях шкіл.

Заміна зовнішніх світлопрозорих конструкцій будівель закладів освіти Тростянецької ОТГ, які були зруйновані в результаті бойових дій та окупації, на такі, що відповідають сучасним вимогам з енергоефективності, дозволить не лише відновити навчальний процес, але в сучасних реаліях нестачі енергетичних ресурсі скоротити споживання теплової та електричної енергії, природного газу.

Термін подання пропозицій

Зацікавлені організації (компанії) запрошуються до подання своїх пропозицій до ІМР не пізніше **18:00 24 березня 2023 року** на електронну адресу tender@mdi.org.ua.

Оголошення результатів

Очікувана дата оголошення результатів закупівлі робіт – **28 березня 2023 року**.

Запрошення до подання пропозиції, що додається, містить усю інформацію, необхідну для підготовки та подання пропозиції.

ІМР очікує на плідну співпрацю з Виконавцем щодо виконання цілей проєкту «Незламні школи Тростянецької ОТГ».

Сподіваємося, що ви знайдете можливість подати пропозицію для участі у закупівлі із заміни зовнішніх вікон та входних дверей в будівлях закладів освіти Тростянецької ОТГ

Щиро ваш



Руслан Тормосов,
Виконавчий директор
ВБО «Інститут місцевого розвитку»

**ЗАПРОШЕННЯ ДО ПОДАННЯ ПРОПОЗИЦІЇ
№ Р-01-22/1**

*із закупівлі робіт із заміни зовнішніх вікон та входних дверей в будівлях закладів освіти
Тростянецької ОТГ:*

*заклад загальної середньої освіти I-III ступенів - заклад дошкільної освіти №5
Тростянецької міської ради корпус №2,*

**Виконавець проєкту «Незламні школи Тростянецької ОТГ»:
ВБО «Інститут місцевого розвитку»**

**Київ, Україна
2023**

Проєкт «Незламні школи Тростянецької ОТГ» (Support to Trostianets CTC (3 educational establishments) in resumption of the educational process in establishments damaged during the hostilities and occupation, фінансується Фондом "Партнерство за сильну Україну"

Грантова угода № 013-GA-02

Зміст

РОЗДІЛ I. ІНСТРУКЦІЇ ЩОДО ПОДАННЯ ПРОПОЗИЦІЙ.....	4
Вступ.....	4
1. Подання пропозиції.....	5
2. Вимоги.....	5
2.1. Загальні вимоги	5
2.2. Вимоги до подання пропозиції	5
3. Графік заходів.....	6
4. Запитання і відповіді.....	6
5. Термін дії пропозиції	7
6. Визначення переможця конкурсу	7
7. Ціна.....	9
8. Обговорення Договору.....	9
РОЗДІЛ II. ОБСЯГ РОБІТ	10
1. Основні положення.....	10
2. Мета	10
3. Обсяг та етапи діяльності	10
3.1. Загальні вимоги	11
3.2. Вимоги щодо якості метало пластикових вікон та вхідних дверей та виконання робіт	12
3.3. Етапи виконання робіт.....	15
4. Кваліфікаційні вимоги до Виконавця	15
5. Ресурси	16
ДОДАТОК А: СУПРОВІДНИЙ ЛИСТ (форма)	17
ДОДАТОК Б: АНКЕТА УЧАСНИКА (форма)	18
ДОДАТОК В: ТЕХНІЧНА ПРОПОЗИЦІЯ.....	19
ДОДАТОК Г: ЦІНОВА ПРОПОЗИЦІЯ.....	20

РОЗДІЛ І. ІНСТРУКЦІЇ ЩОДО ПОДАННЯ ПРОПОЗИЦІЙ

Вступ

Всеукраїнська благодійна організація «Інститут місцевого розвитку» (ІМР), яка забезпечує реалізацію проєкту «Незламні школи Тростянецької ОТГ» (Support to Trostianets CTC (3 educational establishments) in resumption of the educational process in establishments damaged during the hostilities and occupation, фінансується Фондом "Партнерство за сильну Україну", Grant Agreement Number 013-GA-02), оголошує про закупівлю робіт із заміни зовнішніх вікон та входних дверей в будівлях закладів освіти Тростянецької ОТГ: заклад загальної середньої освіти І-ІІІ ступенів - заклад дошкільної освіти № 5 Тростянецької міської ради корпус №2.

Адреса об'єкту:

- **Об'єкт 1:** Заклад загальної середньої освіти І-ІІІ ступенів – заклад дошкільної освіти № 5 Тростянецької міської ради корпус № 2, що розташований за адресою: вулиця Центральна, 3 с. Буймер., Тростянецького району, Сумської області;

Роботи з заміни зовнішніх вікон та дверей на Об'єкті (надалі – об'єкт) будуть виконуватись паралельно. Роботи, як очікується, розпочнуться **в квітні 2023 року**.

Очікувана дата завершення робіт - не пізніше **19 травня 2023 року**.

Учаснику, чия пропозицію ІМР визнає найбільш відповідною потребам цього Запрошення до подання пропозиції, буде запропоновано укласти договір з фіксованою ціною (Договір на виконання робіт, надалі – Договір). Від такої організації (компанії) (надалі – Виконавець) вимагатиметься дотримання вимог Договору.

У Договорі з фіксованою ціною зазначаються результати виконання робіт або кінцевий продукт, який має бути створений Виконавцем. Як впливає з назви, ціна Договору є фіксованою і не підлягає коригуванню. Ціна Договору встановлюється на основі кошторисного розрахунку та досвіду, набутого Виконавцем у ході виконання аналогічних робіт. У випадку підписання Договору (для переможця відбору) весь ризик і повна відповідальність за всі витрати та одержаний прибуток або збиток покладаються на Виконавця. Оплата проводиться за кінцеві продукти, і Виконавець несе повну відповідальність і повинен звітувати за кінцевий продукт. Під час відбору вимагається адекватна цінова конкуренція і обґрунтування цінової пропозиції.

Зацікавлені організації (компанії) та інші суб'єкти підприємницької діяльності запрошуються подати свої пропозиції до ІМР відповідно до вимог Розділу І «Інструкції щодо подання пропозицій» цього Запрошення до подання пропозиції (далі – ЗПП). Розділ І «Інструкції щодо подання пропозицій» не є частиною договору. Метою цього розділу є допомога в підготовці пропозицій.

Учасники повинні запропонувати ціни, які вони вважають реалістичними і обґрунтованими для виконання робіт та закупівлі обладнання, описані в їхній пропозиції. Найбільш ефективний підхід для досягнення очікуваних результатів заохочується, і перевага надаватиметься організації (компанії), пропозиція якої пропонує найкраще співвідношення технічних і вартісних факторів.

Запрошення до подання пропозиції не означає взяття проєктом будь-яких зобов'язань, у тому числі зобов'язань щодо відшкодування будь-яких витрат, пов'язаних з підготовкою і поданням пропозицій. ІМР залишає за собою право утриматися від доручення відібраний у результаті розгляду пропозицій організації (компанії) надання послуг у межах будь-якої частини обсягу послуг згідно із запропонованим бюджетом (див. Додаток Г).

Терміни, зазначені у ЗПП, є послідовними календарними днями, якщо не зазначено іншого.

1. Подання пропозиції

Це Запрошення до подання пропозицій (ЗПП) є відкритим.

Після завантаження цього ЗПП з сайту ІМР www.mdi.org.ua зацікавлені організації (компанії) повинні надіслати інформаційний лист про наміри взяти участь у цьому відборі виконавця (у довільній формі) на електронну адресу ІМР tender@mdi.org.ua. Пропозиції, подані організаціями (компаніями), які не надіслали такого інформаційного листа, не будуть відхилятися, проте такі організації (компанії) несуть усі ризики, пов'язані з неотриманням поправок, роз'яснень чи будь-яких інших повідомлень у зв'язку з цим ЗПП.

Організації (компанії), які бажають відгукнутися на цей ЗПП, повинні надати свої пропозиції відповідно до таких інструкцій.

Пропозиції в електронному вигляді мають бути надіслані на електронну пошту до ІМР: tender@mdi.org.ua. У заголовку/темі електронного листа необхідно вказати: «Пропозиція до ЗПП №Р-01-22/1, подана: (назва організації)».

Пропозиції, які будуть подані іншим шляхом, прийматися не будуть.

Пропозиції необхідно подати не пізніше **18:00 24 березня 2023 року**. ІМР не розглядатиме пропозиції, подані із запізненням.

Організації (компанії) несуть усю відповідальність за дотримання вимог щодо подання пропозицій.

ІМР має право до закінчення встановленого строку подання пропозицій прийняти рішення про його продовження в разі, коли один чи більше учасників не можуть подати свої пропозиції до зазначеного строку через об'єктивні причини. Повідомлення про продовження строку розміщуються на сайті ІМР, а також надсилаються учасникам, які надіслали інформаційний лист про наміри взяти участь у відборі.

2. Вимоги

2.1 Загальні вимоги

ІМР має намір укласти договір з організацією (компанією) (неприбутковою або комерційною), яка зареєстрована відповідно до законодавства України та усіх вимог цивільного права і законодавчої бази про оподаткування. Залучення субпідрядників для виконання робіт дозволяється.

Країна походження постачальників товарів та послуг. Учасник, має бути зареєстрованим відповідно до законодавства України.

2.2 Вимоги до подання пропозицій

Пропозиції мають відповідати таким вимогам щодо форматування та розмірів:

- 1) мають бути надруковані з одинарним інтервалом на аркушах формату А4 12 кеглем;
- 2) усі документи, включаючи допоміжні матеріали, надаються українською мовою;
- 3) текстова частина заявки має надаватись у сумісній з Windows версії програми MS Word (версія 2000 або пізніша) або у форматі Adobe PDF;
- 4) таблиці мають надаватись у форматі MS Excel (версія 2000 або пізніша) або в одній з останніх версій програми Lotus 1-2-3, або у таблицях, що є сумісними з MS Word;
- 5) Технічна та Цінова пропозиції мають бути надіслані одним листом;
- 6) загальний розмір електронної версії пропозиції та допоміжних матеріалів не може бути більшим ніж 20 мегабайт.

Пропозиція має містити такі складові:

А. Супровідний лист готується за формою, наведеною в Додатку А до цього ЗПП. Копії документів мають бути завірені підписом уповноваженої особи та печаткою організації-учасника.

Б. Анкета учасника готується за формою, наведеною в Додатку Б до цього ЗПП.

В. Технічна пропозиція має складатися з таких розділів (див. Додаток В):

- календарний графік поставок та виконання робіт;
- кваліфікаційна пропозиція, яка має складатися з документально підтвердженої інформації про відповідність учасника кваліфікаційним критеріям та вимогам.

Г. Цінова пропозиція повинна містити:

- кошторис за формою, наведеною в Додатку Г до цього ЗПП. Кошторис має бути завіреним підписом уповноваженої особи та печаткою організації-учасника (за наявності). Усі суми мають бути вказані в національній валюті – гривні. Кошторис має враховувати підходи, викладені у технічній пропозиції, та вимоги, що викладені в розділі «Обсяг робіт». Кошторис повинен містити деталізований опис витрат за кожною статтею, щоб дати можливість оцінити реалістичність, обґрунтованість і повноту пропозиції.

Інші супровідні документи:

- копія витягу з Єдиного державного реєстру юридичних осіб, фізичних осіб - підприємців та громадських формувань;
- копія свідоцтва про державну реєстрацію;
- дозвіл на здійснення певних видів діяльності, якщо такий дозвіл необхідний згідно з чинним законодавством на певний вид діяльності (ліцензія, патент, сертифікат тощо).

3. Графік заходів

- | | |
|---|-----------------------|
| 1. Публікація Запрошення до подання пропозицій - | 10 березня 2023 р. |
| 2. Кінцевий термін подання запитань | 17 березня 2023 р. |
| 3. Кінцева дата надання відповідей на запитання - | 21 березня 2023 р. |
| 4. Дата подання пропозицій - | 24 березня 2023 р. |
| 5. Очікувана дата підписання договору - | до 31 березня 2023 р. |

ІМР залишає за собою право вносити зміни до графіку заходів на власний розсуд.

4. Запитання і відповіді

Не пізніше встановленої вище (параграф 3 п.2) дати учасник може звернутися із проханням роз'яснити будь-яке положення Запрошення до подання пропозиції, надіславши запитання на адресу ІМР tender@mdi.org.ua. Відповіді на запитання надсилаються електронною поштою усім потенційним учасникам, які висловили зацікавленість в участі у відборі, як зазначено в параграфі 1 «Подання пропозиції».

Лише письмові відповіді, направлені з офіційної електронної адреси ІМР tender@mdi.org.ua, або розміщені на вебсторінці ІМР www.mdi.org.ua, вважатимуться офіційними відповідями грантової діяльності «Добрі сусіди – одна країна» і розглядатимуться як такі під час прийняття і оцінювання пропозицій. Будь-які відповіді на запитання в письмовій та/або усній формі, отримані поза офіційними каналами зв'язку, у тому числі від працівників та/або інших представників ІМР, або інших осіб, не можуть розглядатися як офіційні відповіді на запитання щодо подання конкурсних пропозицій.

5. Термін дії пропозиції

Пропозиції повинні залишатися дійсними не менш ніж 30 (тридцять) календарних днів після закінчення терміну подання пропозицій.

6. Визначення переможця конкурсу

Договір буде укладено з учасником, пропозиція якого відповідатиме вимогам ЗПП, технічному опису завдання і якій буде надана перевага за визначеними критеріями. Оцінюючи пропозиції, ІМР використовуватиме такі критерії:

	Критерії оцінювання	Максимальна кількість балів
1	Досвід учасника (організації) у виконанні робіт у відповідній галузі	20
2	Запропонований календарний план виконання робіт	10
3	Відповідність кваліфікаційним вимогам	20
4	Цінова пропозиція	50
	Загальна кількість балів за всіма критеріями	100

Більш розгорнуто вищезазначені критерії оцінки розглянуті нижче:

1. Досвід учасника (організації) у наданні послуг у відповідній галузі

Щоби бути кваліфікованим для присудження контракту, Учасники тендеру повинні відповідати наступним мінімальним вимогам:

- Учасник конкурсу має фінансовий, технічний та виробничий потенціал, а також потужності, необхідні для виконання умов Договору;
- Учасник конкурсу успішно виконує подібні роботи іншим замовникам, і вже виконав, принаймні, 3 подібних контракти;
- Учасник конкурсу не є банкрутом і проти нього не відкриті провадження щодо неплатоспроможності або банкрутства відповідно до положень чинного законодавства.

Для адекватної оцінки за даним критерієм від учасника вимагається якнайширше відобразити всі роботи із зазначеної тематики (або основні, якщо таких робіт багато), які учасник успішно завершив для інших замовників та прикласти декілька рекомендаційних листів від замовників.

2. Запропонований календарний план виконання робіт

Під час оцінки визначатиметься:

- відповідність плану роботи поставленим завданням та термінам їхнього виконання;
- яким чином запропонований план роботи забезпечить досягнення основної цілі проекту «Незламні школи Тростянецької ОТГ»

Учасник повинен надати орієнтовний календарний графік поставок та виконання робіт, який є невід'ємною частиною технічної пропозиції (Додаток В). На основі попереднього графіка поставок та виконання робіт, який увійде до складу тендерної пропозиції, учасник має надати пропозицію щодо установлення послідовності, паралельності та змішваності виконання робіт, що має бути відображено в графіку виконання будівельно-монтажних робіт окремим документом у складі пропозиції.

3. Основна кваліфікація і професійні обов'язки персоналу

Кваліфікаційні критерії

А). Документи, що підтверджують наявність обладнання та матеріально-технічної бази

- Інформаційна довідка про технічні можливості учасника; наявність ресурсної та матеріально-технічної бази для виконання умов договору про закупівлю у довільній

формі.

Б). Документи, що підтверджують наявність працівників відповідної кваліфікації, які мають необхідні знання та досвід

- Довідка у довільній формі, що містить інформацію про персонал підприємства.

В). Наявність документально підтвердженого досвіду виконання аналогічних договорів

- Інформаційна довідка про виконання аналогічних договорів. Додатковою перевагою буде наявність рекомендаційних листів від клієнтів по попередніх договорах.

Члени комісії мають право перевірити достовірність даних, наведених у документах, представлених учасниками.

Члени комісії з питань закупівель оцінюють технічні пропозиції на основі критеріїв відбору, присвоюючи пропозиціям бали з максимально можливих за кожним критерієм, як зазначено у вищенаведеній таблиці.

7. Ціна

Розрахунок кількості балів за критерієм «Ціна» відбувається за формулою:

$$K_i = 50 \cdot [1 - (C_i - C_{\min}) / C_{\max}], \text{ де}$$

50 – максимальна кількість балів за цим критерієм;

C_{\min} , C_{\max} – мінімальна та максимальна ціна, запропоновані учасниками конкурсу;

C_i – ціна надання послуг учасником конкурсу, пропозиція якого оцінюється.

Учасник, який отримав найвищий сукупний бал, запрошується до обговорення умов Договору.

ІМР визначатиме переможця конкурсу на основі поданих пропозицій та може звернутися до учасників із проханням надати пояснення щодо поданої пропозиції перед визначенням переможця.

8. Обговорення Договору

Публікація цього Запрошення до подання пропозицій жодним чином не зобов'язує ІМР укладати Договір із фіксованою ціною з будь-якою організацією (компанією). Терміни та умови Договору будуть обговорені додатково з відібраним учасником.

Будь ласка, зверніть увагу, що Фонд "Партнерство за сильну Україну" не є стороною Договору.

Будь-які заперечення (претензії) з боку учасника з усіма відповідними поясненнями надсилаються на розгляд ІМР, "Партнерство за сильну Україну" не розглядатиме заперечення (претензії) у межах подібних договорів. ІМР приймає рішення щодо таких заперечень на рівні Виконавчого директора ІМР.

РОЗДІЛ II. ОБСЯГ РОБІТ

1 Основні положення

Метою проекту «Незламні школи Тростянецької ОТГ» є забезпечення сталості та безперервності освіти для дітей, відновлення освітньої інфраструктури, заощадження енергоресурсів шляхом впровадження енергоефективних заходів під час реконструкції системи опалення та заміни зруйнованих вікон та дверей у будівлях шкіл.

Заміна зовнішніх світлопрозорих конструкцій будівель закладів освіти Тростянецької ОТГ, які були зруйновані в результаті бойових дій та окупації, на такі, що відповідають сучасним вимогам з енергоефективності, дозволить не лише відновити навчальний процес, але в сучасних реаліях нестачі енергетичних ресурсі скоротити споживання теплової та електричної енергії, природного газу. У зв'язку з цим усі роботи пов'язані з заміною зовнішніх вікон та вхідних дверей мають бути спрямовані на підвищення енергоефективності та відповідати сучасним вимогам з енергоефективності.

2 Мета

Метою цього Технічного завдання є роботи з заміни зовнішніх вікон та вхідних дверей у будівлях закладів освіти Тростянецької ОТГ, а саме:

- **Об'єкт 1:** Заклад загальної середньої освіти I-III ступенів – заклад дошкільної освіти № 5 Тростянецької міської ради корпус № 2, що розташований за адресою: вулиця Центральна, 3 с. Буймер., Тростянецького району, Сумської області;

3 Обсяг та етапи діяльності

Очікується, що відібрана на конкурсній основі організація (далі – Виконавець), самостійно або із залученням субпідрядних організацій виконає комплекс робіт із заміни зовнішніх вікон та вхідних дверей в будівлях закладів освіти Тростянецької ОТГ:

- **Об'єкт 1:** Заклад загальної середньої освіти I-III ступенів – заклад дошкільної освіти № 5 Тростянецької міської ради корпус № 2, що розташований за адресою: вулиця Центральна, 3 с. Буймер., Тростянецького району, Сумської області;

Загальний обсяг робіт включає:

- Проведення обмірів існуючих зовнішніх вікон та вхідних дверей;
- Закупівлю зовнішніх вікон, вхідних дверей та матеріалів;
- Доставку нових вікон та вхідних дверей;
- Демонтаж існуючих вікон та вхідних дверей;
- Встановлення нових вікон та вхідних дверей
- Роботи з опорядження внутрішніх та зовнішніх укосів будівлі після встановлення нових вікон та дверей;
- Відновлення ділянок стін, що межують з новими конструкціями вікон та дверей;
- Тимчасове складування сміття на території будівельного майданчика;
- Вивезення сміття та утилізація (у разі необхідності) сміття, що утворилося в результаті виконання робіт.

Матеріали і обладнання, які будуть використовуватись при виконанні монтажних робіт повинні відповідати вимогам нормативних документів, обов'язково мати сертифікат відповідності та/або документи які підтверджували б відповідність запропонованих обладнання та матеріалів технічним вимогам Замовника.

Роботи повинні виконуватись з дотриманням діючих будівельних норм та стандартів (ДБН,

ДСТУ), правил електро- та пожежної безпеки, охорони праці та інших нормативних документів, що діють або розпочали діяти в період виконання будівельно-монтажних робіт на території України.

Роботи із заміни зовнішніх вікон та входних дверей повинні бути виконані відповідно наступних вимог:

3.1 Загальні вимоги

3.1.1 Вимоги до будівельно-монтажних робіт

Виконавець має дотримуватись наступних вимог :

- виконання усіх робіт має проводитись у відповідності до встановлених норм, правил та стандартів;
- обов'язкове дотримання правил загальних технічних вимог;
- обов'язкове виконання приписів виробника;
- обов'язкове виконання інших норм і правил, що діють на момент проведення торгів та виконання робіт.

Виконавець робіт несе повну відповідальність за якість будівельно-монтажних робіт та матеріалів у відповідності до вимог замовника та законодавства.

Під час організації та виконання робіт Виконавець несе відповідальність за:

- безпеку працівників та інших людей, які можуть знаходитися в зоні впливу потенційно небезпечних та шкідливих факторів;
- усунення або зниження шкідливих впливів на людину та довкілля до рівнів, що не перевищують законодавчо встановлених;
- попередження та мінімізацію дій, що можуть перешкоджати нормальному функціонуванню закладів або створювати незручності у їх функціонуванні.

3.1.2 Забезпечення безпеки на будівельному майданчику

Виконавець несе повну відповідальність за безпеку будівельного майданчика для робітників та користувачів будівлі під час проведення робіт.

Протягом усього терміну проведення будівельних робіт вхід до будівлі, а також використання будівлі має бути облаштованим таким чином, щоб не загрожувати життю і здоров'ю виконавців робіт та користувачів будівлі. Зони проведення робіт, що обмежують доступ до будівлі, мають бути огороженими належним чином.

Під час проведення будівельних робіт виконавець має забезпечити для користувачів будівлі:

- безпечні аварійні виходи;
- безпечні входи та виходи до будівлі;
- безпеку використання будівлі під час проведення робіт.

Усе будівельне обладнання, що використовується під час проведення робіт, має бути належним чином розташоване у безпечному для користувачів будівлі місці.

3.1.3 Поводження з відходами

Виконавець робіт несе відповідальність за поведження з відходами, що будуть утворюватися при виконанні робіт.

На об'єкті повинно бути забезпечено окреме збирання ремонтних відходів, що не відносяться до

небезпечних, для їх наступної передачі спеціалізованій організації для подальшого видалення чи утилізації.

Місця накопичення та тимчасового зберігання відходів повинні бути облаштовані таким чином, щоб унеможливити виникнення додаткових небезпек для виконавців робіт та користувачів будівлі.

Виконавець робіт має надати план поводження з відходами та укласти договори зі спеціалізованими підприємствами на вивезення та утилізацію (у разі необхідності) сміття, що утворилося в результаті виконання робіт.

3.1.4 Обладнання, інструменти та матеріали

Виконавець несе відповідальність за забезпечення будівельного майданчика усіма необхідними інструментами та матеріалами для роботи.

Виконавець несе відповідальність за належне зберігання обладнання, інструментів та матеріалів від впливу погодних умов. Місце розташування обладнання, інструментів та матеріалів має бути погодженим з власником будівлі. Місця зберігання не повинні створювати перешкоди та незручності для нормального функціонування закладів. Слід не допускати загромождження проходів сторонніми предметами та матеріалами. Виконавець має також відгородити зону зберігання обладнання, інструментів та матеріалів.

При завершенні певного типу робіт, виконавець несе відповідальність за вивезення обладнання, інструментів та невикористаних матеріалів з будівельного майданчику. Зона зберігання має бути повернена до первинного вигляду.

3.1.5 Інше

Все обладнання та матеріали повинні мають бути новими, такими, що не були у використанні, та відповідали вимогам енергозбереження.

Якщо не зазначено інше, фірмові марки або моделі наводяться виключно в ілюстративних цілях. Дозволяється пропонувати аналогічний замітник, який відповідає специфікаціям.

3.2 Вимоги щодо якості металопластикових вікон та входних дверей та виконання робіт по їх встановленню

3.2.1 Опис технічних характеристик металопластикових вікон та входних дверей

Технічні характеристики металопластикових вікон

Передбачається заміна існуючих дерев'яних віконних блоків на металопластикові вікна з мінімально допустимим опором теплопередачі відповідно до державних будівельних норм.

ПВХ профіль нових вікон – не менше 6-ти камер з товщиною рами 70 мм.

Армування ПВХ профілю виконується з оцинкованої сталі товщиною 1,5 мм.

Армуючий профіль П-подібний.

Склопакети – двокамерні з формулою 4i-14Ar-4-14Ar-4i, з низько емісійним покриттям, що зменшує втрати теплоти з променевим теплообміном. Рекомендоване значення термічного опору конструкції вікна складає 0,9 м²·К/Вт (згідно вимог ДБН В.2.6.31).

Усі компоненти віконних систем (фурнітура) мають бути захищеними від корозії або виготовленими з неіржавіючої сталі. Алюмінієві частини такі, як підшипники, мають також бути виготовленими з високоякісного матеріалу. При встановленні віконних систем до роботи

приймається лише сертифікований товар. У разі необхідності заміни відповідні частини мають бути доступними на ринку товарів.

Віконні фрамуги відкривно-відкидні (з можливістю встановлювати на провітрювання).

У комплекті з вікнами передбачається встановлення москітних сіток.

Колір вікон – білий (RAL 9010).

Підвіконня – пластикове, колір білий.

Відливи – металеві, колір білий.

Технічні характеристики металопластикових входних дверей

Передбачається заміна існуючих дерев'яних дверних блоків на металопластикові двері з мінімально допустимим опором теплопередачі відповідно до державних будівельних норм.

ПВХ профіль нових дверей – не менше 6-ти камер з товщиною рами 70 мм.

Армування ПВХ профілю виконується з оцинкованої сталі товщиною 1,5 мм.

Армуючий профіль – квадрат.

Заповнення дверного проїму – сандвіч панель товщиною 40 мм. Рекомендоване значення термічного опору конструкції дверей складає 0,7 м²·К/Вт (згідно вимог ДБН В.2.6.31).

Усі компоненти дверних систем (фурнітура) мають бути захищеними від корозії або виготовленими з неіржавіючої сталі. Алюмінієві частини такі, як підшипники, мають також бути виготовленими з високоякісного матеріалу. При встановленні віконних систем до роботи приймається лише сертифікований товар. У разі необхідності заміни відповідні частини мають бути доступними на ринку товарів.

Колір дверей – білий (RAL 9010).

Внутрішні укоси - пластикові, колір білий.

3.2.2 Вимоги до виконання будівельно-монтажних робіт по встановленню металопластикових вікон та входних дверей

Демонтаж вікон та дверей, збирання та вивезення будівельного сміття

- Даний вид робіт включає повний демонтаж старих дерев'яних віконних систем та дверей, а також усіх зовнішніх та внутрішніх підвіконь та порогів.
- Усі дерев'яні віконні системи та двері мають бути демонтованими. Також проводиться демонтаж тих частин віконних елементів, що будуть закритими пізніше штукатуркою.
- Під час проведення демонтажних робіт виконавець має мінімізувати пошкодження штукатурного шару.
- Перед початком демонтажних робіт Підрядник уточнює перелік конструкцій підлягаючих демонтажу.

Вимоги щодо робіт по встановленню нових вікон та дверей

Підготовку прорізу для влаштування вікон та дверей виконують виходячи з її стану. Перед початком улаштування вікон та дверей необхідно підготувати та вирівняти проріз, зачистити від розчину, бруду та пилу. Пустоти в прорізах стін, наприклад, порожнини на стиках облицювального та основних шарів цегляної кладки, у місцях стиків перетинок та кладки, а також пустоти, що утворилися при заміні вікна треба щільно заповнити вставками зі жорстких утеплювачів або деревини антисептованої. Після чого провести обробку поверхонь прорізу глибоко проникаючою ґрунтовкою

Встановлення вікон виконується згідно приписів виробника з урахуванням вимог ДСТУ-Н Б В.2.6-146:2010 «Настанова щодо проектування і улаштування вікон та дверей» та інших діючих

норм.

Коробки віконних блоків повинні бути встановлені на нижні несучі підкладки.

Кріплення вікон і дверей необхідно здійснювати тільки механічним способом, щоб забезпечити задане перенесення навантажень.

Функціональний теплозвукоізоляційний прошарок між віконним блоком та стіною повинен бути виконаний суцільною ділянкою по всьому периметру.

Ізоляція примикань віконних та дверних блоків до стін будинків повинна бути виконана таким чином, щоб він зберігав своє нормоване допустиме значення повітропроникнення впродовж всього терміну експлуатації вікон та дверей.

Зовнішні шви повинні бути водонепроникними, а внутрішні – паронепроникними.

У місцях примикання вікна до зовнішньої стіни обов'язково передбачити влаштування шару внутрішньої пароізоляції у вигляді паро-гідроізоляційної стрічки, яка перешкоджає проникненню водяної пари і вологи зсередини будівлі у шар монтажного шва.

Зовні герметизація примикання вікна до відкосу виконується стрічкою типу "Псул".

Приклеювання паронепроникної стрічки необхідно виконувати з одного боку до віконної рами по всьому периметру, а з іншого - до рівного та міцного віконного відкосу очищеного від бруду та пилу.

Роботи з опорядження внутрішніх укосів будівлі виконують виходячи з їх стану після влаштування нових вікон та дверей.

Відновлення ділянок стін, що межують з новою конструкцією, виконують таким чином щоб повністю перекрити монтажний шов та утворити рівну ділянку стіни.

Ремонт косу виконується шляхом оздоблення відкосу вологостійким гіпсокартоном, з подальшим фарбуванням у два шари.

Рис. Принципова схема влаштування нових вікон

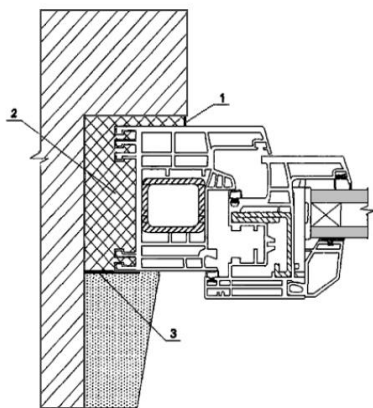

1. Ізоляція зовнішньої частини Псул стрічка
2. Центральна теплоізоляційна ділянка
3. Внутрішня пароізоляційна ділянка

Пропозиція учасника має враховувати вартість усіх витратних матеріалів необхідних для встановлення вікон та дверей, а саме: дюбелі, пластини, анкери, зимова монтажна піна та ін. А також вартість доставки вікон та дверей на об'єкт; вартість вантажно-розвантажувальних робіт, демонтаж старих вікон та дверей, роботи по встановленню нових вікон та дверей, роботи з опорядження внутрішніх та зовнішніх укосів будівлі після встановлення нових вікон та дверей;

відновлення ділянок стін, що межують з новими конструкціями вікон та дверей; вивезення сміття, що утворилося в результаті виконання робіт.

3.2.3 Документальні свідчення відповідності матеріалів та робіт

Учасник у складі пропозиції конкурсних торгів має подати документи (сертифікат відповідності та протоколи випробувань), що підтверджують відповідність вікон та входних дверей вимогам. Опір теплопередачі вікон необхідно надати для конструкції вікна в цілому з врахуванням теплотехнічних характеристик склопакету та профілю віконного блоку.

Документальне свідчення відповідності матеріалів та робіт може надаватись у формі літератури, креслень чи даних, і повинно складатись з:

- а) детального опису важливих технічних та експлуатаційних характеристик матеріалів;
- б) копії сертифікатів відповідності, протоколів випробувань, інших документів, якими підтверджуються технічні та експлуатаційні характеристики матеріалів.

Виконавець гарантує якість і надійність проведених робіт.

3.3 Етапи виконання робіт

Очікувана дата завершення робіт - **не пізніше 19 травня 2023 року.**

Виконавець повинен надати орієнтовний календарний графік поставок та виконання робіт. На основі попереднього графіка поставок та виконання робіт, який увійде до складу тендерної пропозиції, Виконавець має надати пропозицію щодо установаження послідовності, паралельності та змішуваності виконання робіт, що має бути відображено в графіку виконання будівельно-монтажних робіт окремим документом у складі пропозиції.

Графік має визначати типи робіт та включати:

- Проведення обмірів існуючих зовнішніх вікон та входних дверей;
- Закупівлю зовнішніх вікон, входних дверей та матеріалів;
- Поставку нових вікон та входних дверей;
- Демонтаж існуючих вікон та входних дверей;
- Встановлення нових вікон та входних дверей
- Роботи з опорядження внутрішніх та зовнішніх укосів будівлі після встановлення нових вікон та дверей;
- Відновлення ділянок стін, що межують з новими конструкціями вікон та дверей;
- Тимчасове складування сміття на території будівельного майданчика;
- Вивезення сміття та утилізація (у разі необхідності) сміття, що утворилося в результаті виконання робіт.

4 Кваліфікаційні вимоги до Виконавця

Роботи можуть виконуватися тільки кваліфікованим персоналом. Персонал рівня керівника організації Виконавця та керівників підрозділів повинен мати вищу освіту за фахом, досвід роботи та наявність відповідних дозволів та допусків до робіт у межах відповідальності. Персонал Виконавця повинен мати технічну освіту за фахом.

Для підтвердження достовірності наданої інформації мають бути додані копії дипломів, сертифікатів, витяги про трудову діяльність та інше.

5 Ресурси

Виконавець на власний розсуд забезпечить наявність ресурсів, достатніх для надання зазначених вище робіт.

ДОДАТОК А: СУПРОВІДНИЙ ЛИСТ (форма)

Офіційний бланк організації

Дата _____

Шановний п. Тормосов!

Ми, що нижче підписалися, пропонуємо виконати комплекс робіт із заміни зовнішніх вікон та вхідних дверей в будівлях закладів освіти Тростянецької ОТГ:

- Об'єкт 1: Заклад загальної середньої освіти I-III ступенів – заклад дошкільної освіти № 5 Тростянецької міської ради корпус № 2, що розташований за адресою: вулиця Центральна, 3 с. Буймер., Тростянецького району, Сумської області;

відповідно до Вашого Запрошення до подання пропозицій № Р-01-22/1 від 10 березня 2023 року та нашої Пропозиції від «__» _____ 2023 року. Цим надаємо нашу Пропозицію, яка містить Технічну пропозицію і Цінову пропозицію.

Цим заявляємо, що вся інформація у цій Пропозиції відповідає дійсності, і приймаємо умови, згідно з якими наявність будь-якої інформації, що не відповідає дійсності, може призвести до дискваліфікації учасника.

Цим ми зобов'язуємося обговорити терміни та умови реалізації Договору у випадку, якщо таке обговорення відбудеться протягом терміну дії цієї Пропозиції, тобто впродовж 30 (тридцяти) днів із дати її подання, а також підтверджуємо зобов'язання дотримуватися умов і положень цієї Пропозиції, які може бути змінено за результатами обговорення.

У разі прийняття нашої пропозиції зобов'язуємося розпочати виконання робіт відповідно до завдання не пізніше 3 календарних днів з дати підписання Договору.

Ми розуміємо, що проєкт не зобов'язаний прийняти будь-яку пропозицію з отриманих.

З повагою,

Підпис уповноваженої особи (прізвище повністю та ініціали):

Посада:

Назва організації:

Адреса:

ДОДАТОК Б: АНКЕТА УЧАСНИКА

Офіційна назва організації (компанії):

Тип організації (компанії):

Адреса організації (компанії):

Поштова адреса (у тому числі поштовий індекс)

(якщо відмінна від фактичної):

Тел.:

Факс:

Електронна пошта:

Контактні особи та їхні посади:

Ідентифікаційний номер платника податків:

Банківські реквізити:

Інші документи, що вимагаються:

- 1) копія витягу з Єдиного державного реєстру юридичних осіб, фізичних осіб-підприємців та громадських формувань;
- 2) копія свідоцтва про державну реєстрацію;
- 3) дозволи на виконання робіт згідно законодавства (за потреби);
- 4) довідка у довільній формі, що містить інформацію про персонал підприємства;
- 5) кваліфікаційні посвідчення, сертифікати атестації та дозволи на виконання робіт (за потреби)

ДОДАТОК В: ТЕХНІЧНА ПРОПОЗИЦІЯ

1. Календарний графік поставок та виконання робіт

Графік поставок та виконання робіт

Найменування робіт	Дата виконання (день/місяць/рік)
Проведення обмірів існуючих зовнішніх вікон та вхідних дверей	
Закупівлю зовнішніх вікон, вхідних дверей та матеріалів	
Поставку нових вікон та вхідних дверей на об'єкти	
Демонтаж існуючих вікон та вхідних дверей	
Встановлення нових вікон та вхідних дверей	
Роботи з опорядження внутрішніх та зовнішніх укосів будівлі після влаштування нових вікон та дверей	
Відновлення ділянок стін, що межують з новими конструкціями вікон та дверей	
Завершення робіт та введення в експлуатацію	
Вивезення сміття, що утворилося в результаті виконання робіт	

2. Кваліфікаційні вимоги до Виконавця

ДОДАТОК Г: ЦІНОВА ПРОПОЗИЦІЯ

Кошторис витрат подається за формою наведеною нижче, для кожного об'єкту окремо!

Г1. КОШТОРИС ВИТРАТ

на виконання робіт із заміни зовнішніх вікон та входних дверей в будівлі закладу загальної середньої освіти I-III ступенів - заклад дошкільної освіти № 5 Тростянецької міської ради корпус №2.

Матеріали та роботи		Кількість, шт.	Площа, м2	Периметр, м	Довжина, м	Вартість демонтажних робіт, грн.	Вартість монтажних робіт, грн.	Вартість матеріалів, грн.	Загальна вартість, грн.
Вікна металопластикові з товщиною профіля 70 мм.	2,25 x 2,0 (F=4,5 м2)	21	94,5						
	0,8 x 0,8 (F=0,64 м2)	8	5,1						
	1,85 x 2,0 (F=3,7 м2)	15	55,5						
	1,07 x 2,0 (F=2,14 м2)	9	19,3						
	1,4 x 0,8 (F=1,12 м2)	2	2,2						
Пароізоляційна стрічка Аленор (або аналог)	ширина 100 мм			383,6					
Підвіконня	ширина 540 мм	39			70,2				
	ширина 410 мм	16			23,7				
Відливи	ширина 200 мм	55			93,8				
Внутрішні укоси	ширина 530 мм		146,8	277,0					
	ширина 400 мм		42,6	106,6					
Зовнішні укоси					291,0				
Двері входні металопластикові	1,5 x 2,09 (F=3,14 м2)	1	3,1						
	1,4 x 2,05 (F=2,87 м2)	1	2,9						
	1,45 x 2,7 (F=3,92 м2)	1	3,9						
	дотягувач	1							
Пароізоляційна стрічка Аленор (або аналог)	ширина 100 мм			22,4					
Внутрішні укоси	ширина 530 мм		7,5	14,1					
	ширина 400 мм		3,3	8,3					
Зовнішні укоси					18,0				
Інші супутні витрати, (за потреби з детальним описом)									
Загальна вартість робіт та матеріалів									

Підпис уповноваженої особи (прізвище та ініціали):

Посада:

Назва організації:

Усі розміри, надані в даному документі, мають приблизний характер. Виконавець несе відповідальність за проведення заміру розмірів усіх аспектів зовнішніх та внутрішніх робіт

